



Instrukcja obsługi

Przedstawiony zestaw uprawowy

Kompaktor KA-C



Stawiamy na bezpieczeństwo

Nr art. 175 3540
PL-1/03.01

LEMKEN GmbH & Co. KG

Weseler Straße 5, D-46519 Alpen / Postfach 11 60, D-46515 Alpen
Telefon (0 28 02) 81-0, Telefax (0 28 02) 81-220
eMail: lemken@lemken.com, Internet: <http://www.lemken.com>

Szanowny Kliencie!

Chcielibyśmy podziękować za zaufanie, które nam okazałeś, kupując agregat uprawowy naszej produkcji.

Zalety agregatu uprawowego ujawniają się tylko wtedy, gdy jest ono prawidłowo obsługiwane i używane.

Przekazując agregat uprawowy, sprzedawca udzielił Ci już wyjaśnień w sprawie obsługi, nastawiania i konserwacji. Te krótkie wyjaśnienia wymagają jednak dodatkowo dokładnego przestudiowania instrukcji obsługi.

Prosimy, więc, zanim po raz pierwszy zastosujesz agregat uprawowy, dokładnie przeczytać niniejszą instrukcję obsługi. Należy przy tym przestrzegać podanych w instrukcji wskazówek dotyczących bezpieczeństwa.

Prosimy o zrozumienie, że przeróbki agregatu uprawowego, które nie są wyraźnie wymienione lub dopuszczone w niniejszej instrukcji, można przeprowadzać tylko za pisemną zgodą producenta.

Zamawianie części zamiennych

W zamówieniu części zamiennych prosimy również podać oznaczenie typu i numer fabryczny agregatu uprawowego. Informacje te znajdują się na tabliczce typu.

Dane te należy wpisać do następujących rubryk, aby zawsze mieć je pod ręką.

Typ urządzenia:
Nr:

Prosimy pamiętać, żeby stosować tylko oryginalne części zamienne firmy Lemken. Dorabiane części mają ujemny wpływ na funkcjonowanie agregatu uprawowego, wykazują mniejszą trwałość i praktycznie we wszystkich wypadkach zwiększają nakłady na konserwację.

Prosimy o zrozumienie, że LEMKEN nie ponosi żadnej odpowiedzialności za wady działania i uszkodzenia spowodowane przez stosowanie dorabianych części!

STOSOWANIE ZGODNE Z PRZEZNACZENIEM



- Przed uruchomieniem należy zapoznać się z agregatem uprawowym firmy LEMKEN oraz jego instrukcją obsługi. Do tego celu służy niniejsza instrukcja obsługi ze wskazówkami bezpieczeństwa!
- Kompaktor LEMKEN został skonstruowany wyłącznie do standardowego zastosowania przy pracach rolniczych (użytkowanie zgodne z przeznaczeniem). Każde wychodzące poza ten zakres użycie uznaje się za niezgodne z przeznaczeniem!
- Do zgodnego z przeznaczeniem stosowania należy również dotrzymywanie wymaganych przez producenta warunków pracy, konserwacji i napraw!
- Agregat uprawowy LEMKEN Kompaktor może być użytkowane, serwisowane i naprawiane wyłącznie przez osoby, które są posiadają odpowiednią wiedzę oraz są poinstruowane o niebezpieczeństwach!
- Należy przestrzegać odpowiednich przepisów dotyczących zapobiegania wypadkom oraz pozostałych powszechnie uznanych reguł w zakresie techniki bezpieczeństwa, medycyny pracy i kodeksu drogowego!

SPIS TREŚCI

STOSOWANIE ZGODNE Z PRZEZNACZENIEM	2
SPIS TREŚCI	2
1 PRZEGLĄD WARIANTÓW	5
2 PRZEPISY DOT. BEZPIECZEŃSTWA I ZAPOBIEGANIA WYPADKOM	6
3 URUCHOMIENIE CYLINDRÓW HAMULCOWYCH Z AKUMULATOREM SPRĘŻYNOWYM	10
4 TABLICZKI OSTRZEGAWCZE.....	11
4.1 Informacje ogólne	11
4.2 Znaczenie znaków ostrzegawczych	11
5 PRZYGOTOWANIA NA CIĄGNIKU	13
5.1 Opony	13
5.2 Cięgna podnoszące.....	13
5.3 Łańcuchy ograniczające / stabilizatory	13
5.4 Mechanizm dolnego drażka kier	13
5.5 Regulacja	13
5.6 Gniazda elektryczne.....	13
5.7 Układ hamulcowy.....	13

5.8	Wymagane urządzenia sterujące na ciągniku	14
5.8.1	Kompaktor KA-C z oddzielnymi przewodami hydraulicznymi do każdego odbiornika	14
5.8.2	Kompaktor KA-C z zaworem 6/2-drożnym na zamontowanym siewniku rzędownym Solitair 9 KA	15
5.8.3	Kompaktor KA-C z elektrycznym blokiem sterowniczym L8S i zamontowanym siewnikiem rzędownym Solitair 9 KA	15
5.8.4	Kompaktor KA-C z elektrycznym blokiem sterowniczym L8S w pracy Load Sensing i zamontowanym siewnikiem rzędownym Solitair 9 KA	16
6	PRZYGOTOWANIA NA ZESTAWIE UPRAWOWYM KOMPAKTOR KA-C	17
6.1	<i>Regulator siły hamowania</i>	17
6.2	<i>Ogumienie</i>	17
7	MONTAŻ I DEMONTAŻ ZESTAWU UPRAWOWEGO KOMPAKTOR KA-C	18
7.1	Montaż zestawu uprawowego	18
7.2	Demontaż zestawu uprawowego	19
7.3	Regulacja punktu pociągowego	19
8	SKŁADANIE I ROZKŁADANIE BOCZNYCH PÓL ROBOCZYCH	20
9	USTWIENIE PODSTAWOWE	21
9.1	Informacje ogólne	21
9.2	Nacisk na przedni wał strunowy	21
9.3	Włóki tnące	22
9.3.1	Regulacja włók niwelujących	22
9.3.2	Sprężyny powrotne	22
9.3.3	Hydrauliczna regulacja włók niwelujących	22
9.4	Głębokość robocza zębów brony	23
9.5	Przekładanie ram bron	23
9.6	Rozkład nacisku na tylny wał strunowy oraz wał Crosskill	23
9.7	Rozkład nacisku między wałem Crosskill i tylnym wałem strunowym	24
9.8	Tarcze boczne	24
9.9	Spulchniacz śladu	24
10	AKCESORIA	25
10.1	K 700 Mechanizm kierowniczy	25
10.2	Przewód hydrauliczny	25
10.3	Rurowy wał	25
10.4	Wał rurowy	25
11	STEROWANIE HYDRAULICZNE	26
11.1	Zawór 6/2-drożny	26
11.2	Elektryczny blok sterowniczy	26

12 MONTAŻ I DEMONTAŻ SIEWNIKA SOLITAIR	27
12.1 Informacje ogólne	27
12.2 Montaż siewnika rządowego	27
12.3 Demontaż siewnika rządowego Solitair	28
13 HYDRAULICZNY DRAŻEK MOCOWANIA TRZYPUNKTOWEGO	29
13.1 Zawieszanie siewnika rządowego	29
13.2 Opuszczanie podwieszzonego siewnika rządowego.....	29
14 ZNACZNIK ŚLADU	29
15 KOREKTY USTAWIEŃ	30
16 KONSERWACJA	32
16.1 Informacje ogólne	32
16.2 Plan smarowania.....	33
16.3 Układ hamulcowy.....	33
17 MECHANIZM JEZDNY	34
17.1 Opony.....	34
17.2 Hamulce	34
18 WSKAZÓWKI DOTYCZĄCE JAZDY DROGAMI PUBLICZNYMI	35
18.1 Informacje ogólne	35
18.2 Dopuszczalna prędkość transportowa.....	35
19 DANE TECHNICZNE	35
20 UWAGI	36
21 HAŁAS	36
21 ZŁOMOWANIE	36
22 DEKLARACJA PRZEKAZANIA / GWARANCJA	36
OŚWIADCZENIE UE O ZGODNOŚCI	37

1 PRZEGLĄD WARIANTÓW

Wał strunowy:	płaski 2 x D270 rurowy 2 x D330
Wał:	RSP 400 CRP 400 CRP 400 z drążkami pociągowymi
Redlice/zęby:	gęsiostopka Gęsiostopki z bezp. przeciążeniowym Zęby gamma
Spulchniacz śladu:	2 sztuki 4 sztuki
Regulacja włók niwelujących:	mechaniczna hydrauliczna
Ograniczenie boczne:	szttywne amortyzowane
Zakończenie dolnego ciągną:	L3 Z3 do K 700
Sterowanie hydrauliczne:	podłączane oddzielnie z zaworem 6/2-drożnym z blokiem sterowniczym L8S
Wielkość kół:	12.5/80-18 550/60-22.5
Instalacja hydrauliczna do dmuchawy siewnika:	do pneumatycznych wyrobów obcych do Solitair
Elementy łączeniowe:	do Solitair
Hydr. drążek trzypunktowy:	Kat. II
Przedłużacz do LH 5000:	8 m
Znacznik:	odchylany hydraulicznie
Układ hamulcowy:	układ pneumatyczny dwuobwodowy hydrauliczny układ hamulcowy

2 PRZEPISY DOT. BEZPIECZEŃSTWA I ZAPOBIEGANIA WYPADKOM



Ogólne wskazówki dotyczące bezpieczeństwa

- Przed każdym uruchomieniem skontrolować agregat uprawowy i ciągnik pod kątem bezpieczeństwa pracy i ruchu drogowego!
- Oprócz wskazówek niniejszej instrukcji obsługi należy przestrzegać ogólnie obowiązujące przepisy BHP!
- Agregat uprawowy mogą stosować, konserwować i naprawiać tylko osoby, które się na tym znają i są poinstruowane o niebezpieczeństwach!
- Podczas przejazdu drogami z podniesionym agregatem uprawowym dźwignia manewrowa musi być zablokowana, uniemożliwiając opuszczenie!
- Umieszczone tabliczki ostrzegawcze i informacyjne podają ważne wskazówki dla zapewnienia bezpiecznej pracy; ich przestrzeganie służy Twojemu bezpieczeństwu!
- Korzystając z dróg publicznych, przestrzegać obowiązujących przepisów!
- Przed rozpoczęciem pracy zapoznać się ze wszystkimi urządzeniami i elementami obsługi oraz ich działaniem. Podczas pracy jest już na to za późno!
- Ubranie użytkownika powinno przylegać do ciała. Unikać luźno noszonej odzieży!
- W celu uniknięcia pożaru utrzymywać mawłókę w czystości!
- Przed uruchomieniem i ruszeniem z miejsca sprawdzić najbliższe otoczenie! (Dzieci!) Zwrócić uwagę na dostateczną widoczność!
- Zabieranie na agregat uprawowy innych osób podczas pracy i jazdy transportowej jest niedozwolone!
- Przepisowo doczepiać agregat uprawowy i mocować go tylko do przepisowych przyrządów!
- Przy doczepianiu i odczepianiu agregatu uprawowego do względnie od ciągnika konieczna jest szczególna ostrożność!
- Podczas montażu i demontażu ustawić w odpowiednim położeniu urządzenia podpierające! (Stateczność!)
- Ciężary zawsze umieszczać prawidłowo w przewidzianych do tego punktach mocowania!
- Przestrzegać dopuszczalnych obciążeń osi, ciężarów całkowitych i wymiarów transportowych!
- Sprawdzić i zamontować wyposażenie transportowe - np. oświetlenie, urządzenia ostrzegawcze i ewentualne urządzenia ochronne!
- Liny wyzwalające sprzęgieł szybkodziałających muszą wisieć luźno i nie powinny się same wyzwalać w niskim położeniu!
- Podczas jazdy nigdy nie opuszczać stanowiska kierowcy!
- Na zaskładanie się pojazdu, sterowność i zdolność hamowania mają wpływ zamontowane lub doczepione urządzenia i ciężary balastowe. Dlatego zwrócić uwagę na dostateczną sterowność i hamowanie!
- Na zakrętach uwzględnić duży wysięg i/lub masę zamachową agregatu

uprawowego!

- Używać agregat uprawowy tylko, gdy zamontowane są wszystkie urządzenia zabezpieczające i są one aktywne!
- Przebywanie w zasięgu pracy jest zabronione!
- Nie przebywać w zasięgu obrotów i wychyleń agregatu uprawowego!
- Urządzenia hydrauliczne (jak rama składana) wolno uruchamiać tylko wtedy, gdy w zasięgu ich pracy nie ma żadnych osób!
- Na częściach napędzanych przez siłę obcą (np. częściach hydraulicznych) znajdują się miejsca zgniatające i ścinające!
- Przed opuszczeniem ciągnika agregat uprawowy odstawić na ziemi, wyłączyć silnik i wyjąć kluczyk zapłonowy!
- Nikt nie może przebywać między ciągnikiem i agregatem uprawowym, jeśli pojazd nie jest zabezpieczony hamulcem postojowym i/lub podłożonymi klinami przed toczeniem się!
- Zablokować znacznik śladu w położeniu w transportowym!

Zamontowane agregatu uprawowego

- Przed montażem lub demontażem agregatu uprawowego na zawieszeniu trypunktowym urządzenie manewrowe ustawić w położeniu, przy którym wykluczone jest niezamierzone podniesienie lub opuszczenie!
- W wypadku montażu na zawieszeniu trypunktowym bezwzględnie muszą się zgadzać lub zostać dostosowane kategorie montażowe ciągnika i agregatu uprawowego!
- W obrębie układu dźwigniowego trypunktowego istnieje niebezpieczeństwo skaleczenia przez elementy zgniatające i ścinające!
- Podczas uruchamiania obsługi zewnętrznej dot. montażu trypunktowego nie wchodzić między ciągnik i agregat uprawowy!
- W położeniu transportowym agregatu uprawowego zawsze zwracać uwagę na dostateczne boczne unieruchomienie układu dźwigniowego trypunktowego ciągnika!
- Podczas jazdy drogą z podniesionym agregatem uprawowym dźwignia sterującą musi być zablokowana, uniemożliwiając opuszczenie!

Agregaty uprawowe podczepiane

- Zabezpieczyć agregat uprawowy przed swobodnym toczeniem!
- Przestrzegać maks. dopuszczalne obciążenie haka holowniczego lub zaczepu!
- Przy podłączeniu dyszlowym należy zwrócić uwagę na wystarczającą swobodę ruchu w punkcie zaczepu!

Urządzenia nabudowywane

- Urządzenia nasadzać ostrożnie i mocować za pomocą przepisowych przyrządów!
- Podczas montażu i demontażu ustawić w odpowiednim położeniu urządzenia podpierające! (Stateczność!)
- Sprawdzić i w razie potrzeby zamontować wyposażenie transportowe - jak np. oświetlenie, urządzenia ostrzegawcze lub ochronne!
- Na częściach napędzanych przez siłę obcą (np. częściach hydraulicznych) znajdują się miejsca zgniatające i ścinające!
- Przed montażem lub demontażem urządzeń na zawieszeniu trypunktowym urządzenie manewrowe ustawić w położeniu, przy którym wykluczone jest niezamierzone podniesienie lub opuszczenie!
- W obszarze montażu i demontażu istnieje niebezpieczeństwo doznania obrażeń w wyniku przecięcia lub zgniecenia!

Układ hydrauliczny

- Układ hydrauliczny jest pod wysokim ciśnieniem!
- Przy podłączaniu cylindrów hydraulicznych i silników zwrócić uwagę na przepisowe podłączenie węży hydraulicznych!
- Przy podłączaniu węży hydraulicznych do układu hydraulicznego ciągnika zwrócić uwagę, żeby układ hydrauliczny zarówno po stronie ciągnika, jaki i agregat uprawowy był w stanie bezciśnieniowym!
- Przy hydraulicznych połączeniach funkcjonalnych między ciągnikiem i agregatem uprawowym należy oznakować wszystkie mufy łączące i wtyki, aby wykluczyć błędne czynności obsługowe! W przypadku zamiany podłączeń - odwrotna funkcja (np. podnoszenie / opuszczanie) - niebezpieczeństwo wypadku!
- Regularnie sprawdzać przewody hydrauliczne i wymieniać w wypadku uszkodzenia lub zesterzenia! Nowe przewody muszą odpowiadać wymaganiom technicznym producenta agregatu uprawowego!
- Podczas poszukiwania nieszczelności stosować odpowiednie środki pomocnicze ze względu na niebezpieczeństwo skaleczenia!
- Wytryskujące pod wysokim ciśnieniem ciecze (olej hydrauliczny) mogą przeniknąć przez skórę, powodując ciężkie obrażenia! Przy obrażeniach natychmiast udać się do lekarza! Niebezpieczeństwo infekcji!
- Przed pracami przy układzie hydraulicznym odstawić agregat uprawowy, zapewnić stan bezciśnieniowy układu i wyłączyć silnik!

Opony

- Podczas prac przy ogumieniu zwrócić uwagę, żeby agregat uprawowy był bezpiecznie odstawione i zabezpieczone (podłożonymi klinami) przed toceniem się.
- Montowanie opon wymaga odpowiednich umiejętności i właściwego przyrządu montażowego!
- Naprawy opon i kół powinni przeprowadzać tylko fachowcy, posługując się odpowiednim do tego przyrządem montażowym!
- Regularnie sprawdzać ciśnienie powietrza! Stosować przepisowe ciśnienie powietrza!

Hamulce

- Przed każdą jazdą sprawdzić działanie hamulców!
- Układy hamulcowe należy poddawać regularnym, dokładnym kontrolom!
- Prace regulacyjne i naprawcze przy układzie hamulcowym mogą być wykonywane wyłącznie w specjalistycznych warsztatach lub uznanych zakładach zajmujących się układami hamulcowymi!

Konserwacja

- Naprawy, konserwację i czyszczenie oraz usuwanie zakłóceń przeprowadzać tylko przy wyłączonym napędzie i nieruchomym silniku - wyjąć kluczyk zapłonowy!
- Regularnie sprawdzać zamocowanie nakrętek i śrub - w razie potrzeby dociągnąć!
- Podczas prac konserwacyjnych przy podniesionym urządzeniu zawsze zabezpieczyć je odpowiednimi elementami podporowymi!
- Przy wymianie narzędzi roboczych z ostrzami stosować odpowiednie narzędzia i rękawice!
- Usuwać zgodnie z przepisami zużyte oleje, smary i filtry!
- Przed pracami przy układzie elektrycznym zawsze odciąć dopływ prądu!
- Wykonując elektryczne prace spawalnicze przy ciągniku i doczepionym agregacie uprawowym, zdjąć z zacisku kabel przy prądniczy i akumulatorze!
- Części zamienne muszą odpowiadać, co najmniej wymaganiom technicznym ustalonym przez producenta agregatu uprawowego! Zapewniają to np. oryginalne części zamienne!

3 URUCHOMIENIE CYLINDRÓW HAMULCOWYCH Z AKUMULATOREM SPRĘŻYNOWYM

Aby umożliwić wyładowanie lub manewrowanie bez zasilania sprężonym powietrzem, fabrycznie wyłączono cylindry hamulcowe z akumulatorem sprężynowym (FS) i tym samym cały układ hamulcowy, za pomocą śrub jarzmowych (KS).

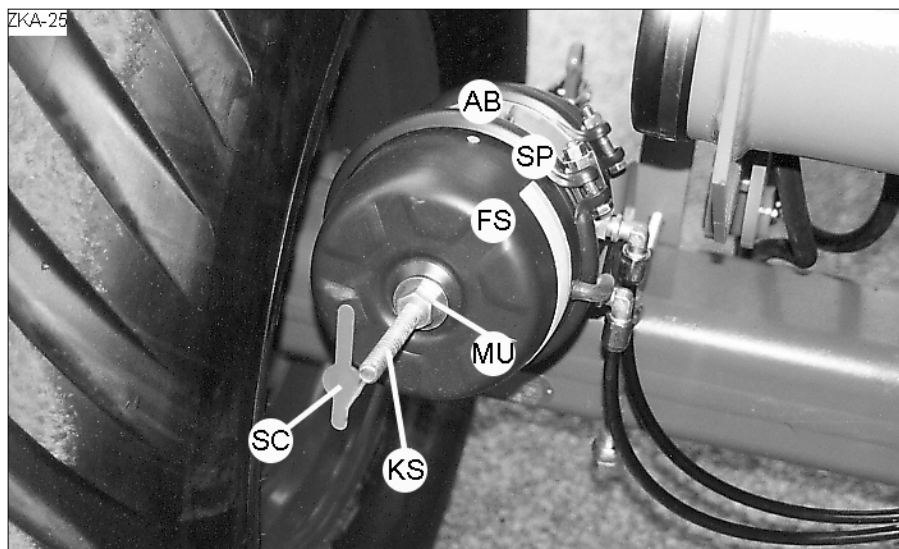

Przed pierwszym uruchomieniem należy poddać układ hamulcowy ciśnieniu, zwolnić nakrętki (MU) odpowiedniej śruby jarzmowej (KS), obrócić śrubę jarzmową o 90° i następnie zdemontować. (Jeśli układ hamulcowy nie jest pod ciśnieniem, należy odkręcić odpowiednią nakrętkę znajdującą się pod naciskiem sprężyny śruby jarzmowej na, tyle, aby, śruba jarzmowa mogła być swobodna i zdemontowana.)

Następnie zamknąć otwór cylindra hamulcowego z akumulatorem sprężynowym za pomocą zatyczki (SC).

Następnie należy wsadzić śrubę jarzmową odpowiednio w znajdujący się u góry, na cylindrze hamulcowym otwór (AB) i zabezpieczyć ją nakrętką oraz zawleczką.

Nigdy nie zwalniać zewnętrznych taśm napinających (SP) cylindrów hamulcowych (FS), ponieważ cylinder znajduje się pod ciśnieniem lub pod naciskiem sprężyny.

4 TABLICZKI OSTRZEGAWCZE

4.1 Informacje ogólne

Kompaktor LEMKEN jest wyposażony we wszystkie urządzenia zapewniające bezpieczną pracę. Tam, gdzie ze względu na niezawodność działania urządzenia nie można było całkowicie zabezpieczyć miejsc stwarzających zagrożenie, znajdują się znaki ostrzegawcze, które wskazują na te szcążkowe niebezpieczeństwa. Uszkodzone, zgubione lub nieczytelne symbole ostrzegawcze muszą być niezwłocznie wymienione. Jako numer do zamówienia służą podane numery artykułów.

4.2 Znaczenie znaków ostrzegawczych

Należy zapoznać się ze znaczeniem znaków ostrzegawczych. Poniżej zamieszczamy szczegółowe wyjaśnienia.

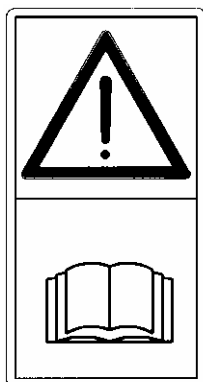

UWAGA: Przed uruchomieniem przeczytać i przestrzegać instrukcję obsługi!

390 0555

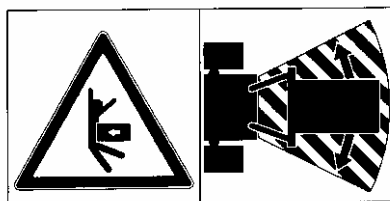

UWAGA: Nie przebywać w zakresie roboczym i wychyłu urządzenia!

390 0510

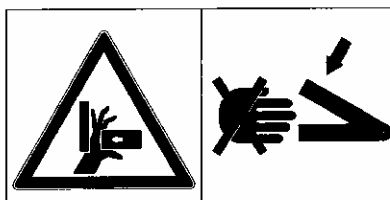

UWAGA: Niebezpieczeństwo zgniecenia!

390 0506

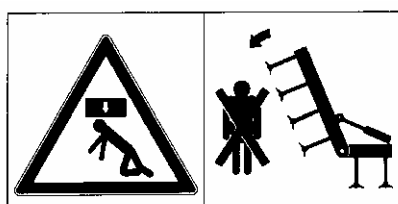

UWAGA: Nie przebywać w zasięgu wychylenia urządzenia!

390 0540

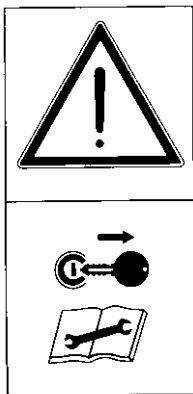

UWAGA: Przed pracami konserwacyjnymi lub naprawczymi wyłączyć silnik i wyciągnąć kluczyk!

390 0509

5 PRZYGOTOWANIA NA CIĄGNIKU

5.1 Opony

Ciśnienie powietrza - zwłaszcza w tylnych kołach ciągnika - musi być jednakowe. Zobacz instrukcja obsługi producenta ciągnika!

5.2 Ciężna podnoszące

Ciężna podnoszące trzypunktowego zawieszenia ciągnika nastawić na jednakową długość za pomocą przyrządu regulującego.

5.3 Łańcuchy ograniczające / stabilizatory

Łańcuchy ograniczające wzgl. stabilizatory muszą być tak nastawione, żeby podczas pracy zawsze zapewniać dostateczną ruchomość w kierunku bocznym dolnych ciężarów!

5.4 Mechanizm dolnego zaczepu

Kategorie mechanizmu dolnego drążka kierującego muszą być takie same po stronie ciągnika i agregatu uprawowego. Jeśli nie ma zgodności, należy dostosować zaczepy trzypunktowe ciągnika lub wymienić belkę zaczepową (2) na pasującą wersję.

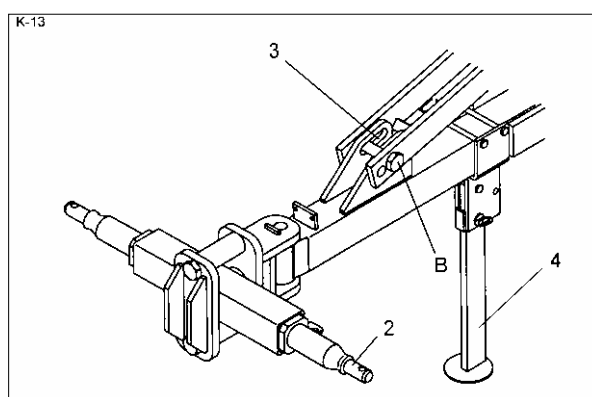

5.5 Regulacja

Do pracy należy przełączyć hydraulikę ciągnika na „Regulację położenia“!

5.6 Gniazda elektryczne

Do odbiorników elektrycznych dostępne muszą być w ciągniku następujące gniazda elektryczne:

	Volt	Gniazdo
Instalacja oświetleniowa	12	Wg DIN-ISO 1724
Skrzynka sterownicza do elektrycznego bloku sterowniczego L8S (wyposażenie specjalne)	12	Wg DIN 9680

Zakres tolerancji wynosi od 10 V do 15 V. Nad- i podnapięcia prowadzą do zakłóceń eksploatacyjnych i mogą w pewnych warunkach doprowadzić do zniszczenia podzespołów elektrycznych. Następnie należy zwrócić uwagę na zabezpieczenie prądowe zasilania napięciem min. 25 A.

5.7 Układ hamulcowy

Ciągnik musi być wyposażony w dwuobwodowy pneumatyczny układ hamulcowy, jeśli użytkowany ma być Kompaktor KA-C z dwuobwodowym pneumatycznym układem hamulcowym.

Ciężar netto ciągnika musi wynosić minimum 6.000 kg, jeśli użytkowany będzie Kompaktor KA-C bez układu hamulcowego.

5.8 Wymagane urządzenia sterujące na ciągniku

Kompaktor KA-C jest wyposażony seryjnie w oddzielne przewody hydrauliczne do każdego odbiornika.

Na życzenie może być on wyposażony w dodatkowy zawór 6/2-drożny z elektrycznym blokiem sterowniczym L8S. Zatycki przewodów hydraulicznych są oznaczone barwami i znakami alfanumerycznym.

Zawór 6/2-drożny lub elektryczne bloki sterownicze L8S należy polecić, gdy Kompaktor KA-C ma być zastosowany z siewnikiem Solitair a na ciągniku dostępne jest dla każdego odbiornika odpowiednie urządzenie sterownicze.

W celu uruchomienia poszczególnych, wymienionych poniżej urządzeń hydraulicznych dostępne muszą być następujące urządzenia sterownicze na ciągniku:

5.8.1 Kompaktor KA-C z oddzielnymi przewodami hydraulicznymi do każdego odbiornika

	Sterownik o działaniu jednokierunkowym	Sterownik o działaniu dwukierunkowym	Oznaczenie barwne po stronie ciągnika	Oznaczenie
Składanie		X	Czerwony	P1, T1
Podnoszenie Kompaktora		X	Zielony	P2, T2
Cięgno podnoszące	X		Niebieski	P3, T3
Znacznik śladu	X		Czarny	P4
Hydrauliczna regulacja włók niwelujących	X		Czarny	P5, T5
Dodatkowe wymagane sterowniki do zastosowania w kombinacji z siewnikiem Solitair				
Napęd dmuchawy		X	Wlot = Żółty Wylot = Biały	P6 T6
Podnoszenie belki redlic		X	Niebieski	P3, T3
Składanie belki redlic	Niewymagalny jest żaden inny sterownik, ponieważ siłowniki hydrauliczne chowania są połączone z urządzeniem składającym Kompaktora.		Czerwony	P1, T1

5.8.2 Kompaktor KA-C z zaworem 6/2-drożnym na zamontowanym siewniku rzędownym Solitair 9 KA

	Sterownik o działaniu jednokierunkowym	Sterownik o działaniu dwukierunkowym	Oznaczenie barwne po stronie ciągnika	Oznaczenie
Zawór 6/2-drożny		X	Czerwony	P1, T1
Podnoszenie zestawu uprawowego		X	Zielony	P2, T2
Hydrauliczna regulacja włók niwelujących	X		Czarny	P5, T5
Znacznik śladu	X		Czarny	P4
Napęd dmuchawy		X	Wlot = Żółty Wylot = Biały	P6 T6

Za pomocą zaworu 6/2-drożnego można przełączyć na składanie zestawu uprawowego i redlic lub na podnoszenie włók siewnych (drażek podnoszący).

5.8.3 Kompaktor KA-C z elektrycznym blokiem sterowniczym L8S i zamontowanym siewnikiem rzędownym Solitair 9 KA

	Sterownik o działaniu jednokierunkowym	Sterownik o działaniu dwukierunkowym	Oznaczenie barwne po stronie ciągnika	Oznaczenie
Elektryczny blok sterowniczy		X	Czerwony	P1, T1
Napęd dmuchawy		X	Wlot = Żółty Powrót = Biały	P6 T6
Hydrauliczna regulacja włók niwelujących	X		Czarny	P5, T5

Za pomocą elektrycznego bloku sterowniczego można uruchamiać elektrycznie wszystkie inne odbiorniki ze skrzynki sterowniczej z siedzenia operatora ciągnika.

5.8.4 Kompaktor KA-C z elektrycznym blokiem sterowniczym L8S w pracy Load Sensing i zamontowanym siewnikiem rzędownym Solitair 9 KA

	Sterownik o działaniu jednokierunkowym		Oznaczenie barwne po stronie ciągnika	Oznaczenie
Elektryczny blok sterowniczy		Przyłącze tłoczne Przyłącze powrotu Przyłącze Load Sense	Wlot = czerw. Wylot = czerw. Przewód LS = czerw.	P1 T1 LS
Napęd dmuchawy		Sterownik o działaniu jednokierunkowym	Wlot = Żółty Wylot = Biały	P6 T6
Hydrauliczna regulacja włók niwelujących	X		Czarny	P5, T5

Za pomocą elektrycznego bloku sterowniczego można uruchamiać elektrycznie wszystkie inne odbiorniki ze skrzynki sterowniczej z siedzenia operatora ciągnika.

6 PRZYGOTOWANIA NA ZESTAWIE UPRAWOWYM KOMPAKTOR KA-C

6.1 Regulator siły hamowania





Zależnie od odpowiedniego obciążenia na oś, należy wyregulować siłę hamowania za pomocą regulatora siły hamowania (BR) według poniższej tabeli. Do regulacji obraca się jedynie odpowiednio dźwignię (HE).

Łącznie możliwe są cztery różne ustawienia siły hamowania: 1/1, 1/2, 0 i

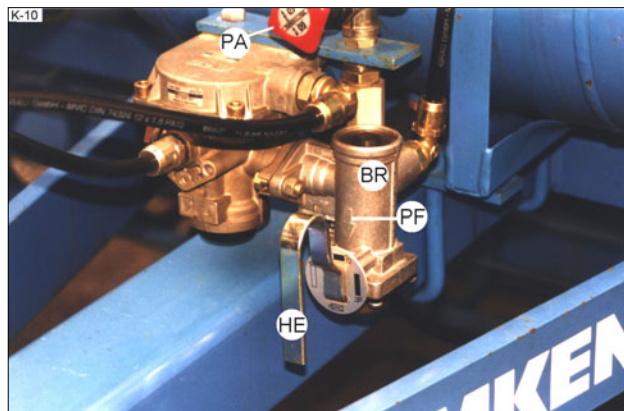

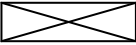
Aktywne jest ustawienie siły hamowanie, na które wskazuje strzałka (PF).



Obciążenie osi	Ciśnienie min opon 550/60-22.5 przy			Ustawienie regulatora hamowania	regulatora siły
	30 km/h	40 km/h	50 km/h		
Do 3.000 kg	0,8 bar	0,8 bar	1,0 bar		Do manewrowania ciągnikiem bez zasilania sprężonym powietrzem. Układ hamulcowy musi być pod ciśnieniem o minimalnej wartości roboczej 3,5 bar.
3.000kg - 4.000 kg	0,9 bar	1,0 bar	1,3 bar	 0	
4.000 kg - 6.000 kg	1,2 bar	1,4 bar	1,8 bar	 1/2	
6.000 kg - 8.000 kg	1,9 bar	2,2 bar	2,9 bar	 1/1	

6.2 Ogumienie

Należy zachować minimalne wartości ciśnienia powietrza w oponach (R) zależne od prędkości i obciążenia na oś, które są wymienione w powyższej tabeli. Maksymalne, dopuszczalne ciśnienie powietrza wynosi 2,9 bar i nie może być ono przekraczane.

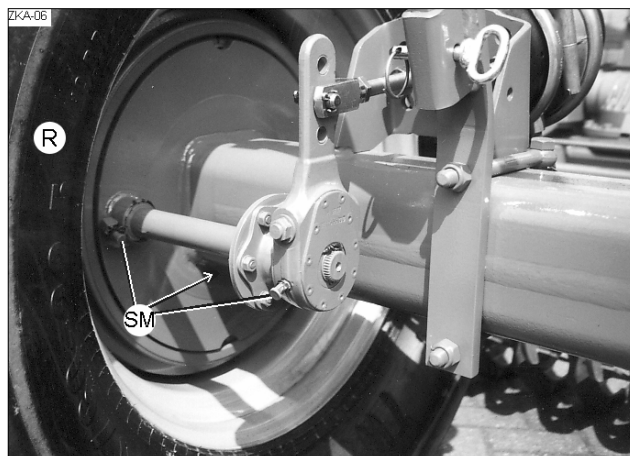

7 MONTAŻ I DEMONTAŻ ZESTAWU UPRAWOWEGO KOMPAKTOR KA-C

7.1 Montaż zestawu uprawowego

- Do montażu zestawu uprawowego Kompaktor KA-C przełączyć instalację hydrauliczną ciągnika na regulację położenia!
- Połączyć dolny zaczepek (3) ciągnika z wałem włókowym (2) i zabezpieczyć
- Podnieść wspornik (4) i zabezpieczyć!
- Podłączyć przewody hydrauliczne (patrz akapit 4.8)!
- Podłączyć kabel elektryczny. Jeśli jest on w komplecie, umieścić w dogodnym miejscu w kabinie ciągnika skrzynkę sterowniczą z kablem i podłączyć do gniazda elektrycznego.
- Podłączyć przewody hamulcowe, włożyć kliny i zabezpieczyć!
- Zwolnić hamulec uruchomieniem czerwonego przycisku zaworu parkowania (PA).
- Całkowicie podnieść urządzenie z przodu, jak i z tyłu i dopiero wtedy złożyć części boczne.
- Zamknąć zawory odcinające podnośnika hydraulicznego Kompaktora K 450 A-C.
- Zablokować urządzenia sterownicze ciągnika, aby wykluczyć niezamierzone rozłożenie części bocznych podczas transportu!
- Do jazdy należy zamknąć zawór odcinający (AV) podnośnika hydraulicznego (24).

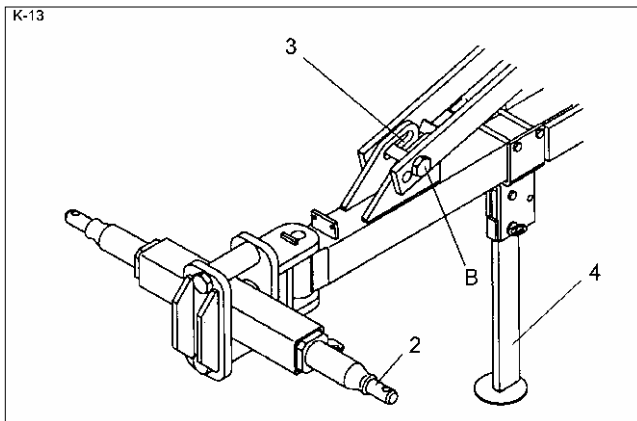

7.2 Demontaż zestawu uprawowego

- Zestaw uprawowy musi być ustawiany zawsze na twardym i równym podłożu!
- Opuścić wspornik (4) i zabezpieczyć go!
- Przełączyć układ hydrauliczny ciągnika przed demontażem w regulację położenia!
- Całkowicie rozłożyć części boczne!
- Wyjąć kliny (UK) z uchwytów (HL) i zabezpieczyć w ten sposób pojazd przed ruchem.
- Odłączyć przewody hamulcowe!
- Uaktywnić hamulec ustalający za pomocą czerwonego przycisku zaworu parkowania (PA).
- Odłączyć kabel elektryczny!
- Otworzyć zawór odcinający (AV)!
- Opuścić agregat uprawowy i zdjąć dolne cięgna z belki zaczepowej (2)!
- Wyłączyć silnik i poruszyć parę razy dźwignię uruchamiającą sterowniki do przodu i tyłu, aby spuścić ciśnienie z przewodów hydraulicznych!
- Odłączyć przewody hydrauliczne i nasadzić zatyczki!

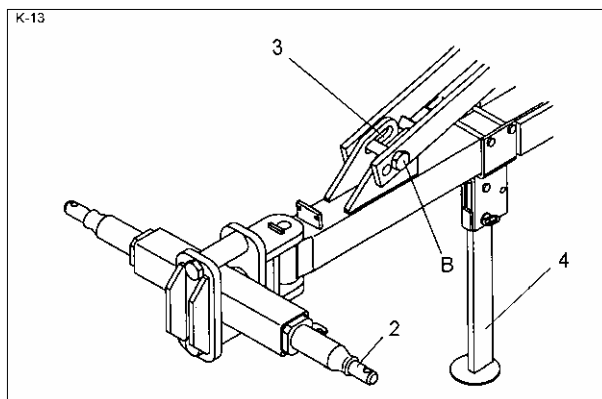

7.3 Regulacja punktu pociągowego

Dyszel i tym samym belka zaczepowa (2) może być regulowany w stosunku do ramy nośnej zestawu uprawowego w dwa położenia wysokości = regulacja punktu pociągowego. W tym celu należy jedynie włożyć śrubę (B) w przednią lub tylną parę otworów podpory nośnej dyszla.

Przednia para otworów => niższy punkt pociągowy

Tylna para otworów => wyższy punkt pociągowy

Niższy punkt pociągowy powinien być wybrany generalnie w ciągnikach z gąsienicami lub w przypadku za wysokiego odciążenia przedniej osi ciągnika.

Jeśli ciągnik ma za duży poślizg, należy wybrać wyższy punkt pociągowy. Po każdej nastawie należy zabezpieczyć śrubę (B). Śruba (B) musi być dociągnięta na tyle, aby podpory nośne dyszla miały jeszcze trochę luzu.



- 'Przeczytać i przestrzegać 'Ogólne wskazówki bezpieczeństwa' oraz wskazówki bezpieczeństwa 'Urządzenia zawieszane'! Patrz akapit 1!
- Przed złożeniem całkowicie podnieść agregat uprawowy z tyłu! Nigdy nie opuszczać z tyłu agregatu uprawowego w położeniu

złożonym!

8 SKŁADANIE I ROZKŁADANIE BOCZNYCH PÓL ROBOCZYCH

Przedstawione zestawy uprawowe KOMPAKTOR KA-C są składane hydraulicznie w celu transportu.

Pola boczne mogą być składane i rozkładane wyłącznie, gdy Kompaktor KA-C jest całkowicie podniesiony.

Poprzez włączenie sterownika w pierwsze położenie ciśnienia pola robocze są składane. Uruchomienie sterownika w przeciwne położenie powoduje rozłożenie pól roboczych. Patrz również akapit 4.8!

Uwaga! Po złożeniu należy zamknąć zawory odcinające siłownika hydraulicznego (Kompaktor K 450 A-C), aby uniknąć niezamierzonemu rozłożeniu pól redlic.

Przy rozkładaniu pól roboczych należy zwrócić uwagę na to, aby pola redlic nie zostały nasadzone na pole środkowe lub na pola środkowe. W razie potrzeby należy nieznacznie nachylić i następnie odchylić pola boczne.

Aby pola boczne redlic (8) nie uderzały podczas wychylania w pola środkowe, z przodu pól bocznych przewidziano sprężyny prowadzące (13). Obejma mocująca (HK) sprężyn prowadzących musi być wsunięta na ramę odpowiedniego pola bocznego (8) na zewnątrz, aż łańcuchy (14) będą tylko nieznacznie zwisały.

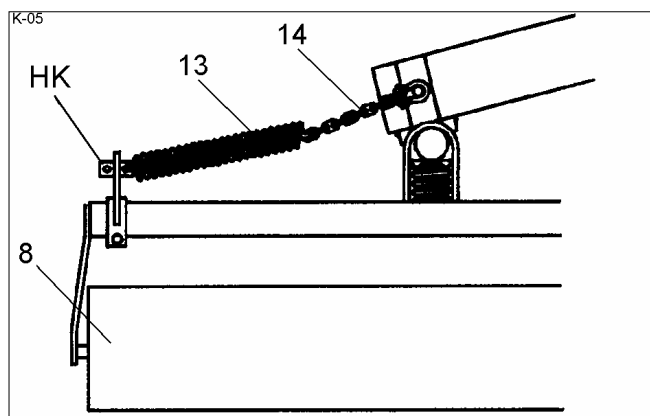

- Przeczytać i przestrzegać 'Ogólne wskazówki bezpieczeństwa'! Patrz rozdział 1!

9 USTWIENIE PODSTAWOWE

9.1 Informacje ogólne

Przed ustawieniem podstawowym spulchniacze śladów należy ustawić na taką wysokość, aby przy odstawionym agregacie uprawowym KOMPAKTOR KA-C nie dotykał on gleby. Dokładne ustawienie podstawowe nie jest w przeciwnym wypadku możliwe. Spulchniacze śladów są ustawiane na końcu!

Ustawienie podstawowe agregatu uprawowego KOMPAKTOR odbywa się na równym i twardym podłożu.

9.2 Nacisk na przedni wał strunowy

Za pomocą zaczepu trzypunktowego na ciągniku regulowany jest nacisk na przednie wały, poprzez opuszczanie lub podnoszenie belki zaczepowej (2). Ramiona nośne pół agregatu uprawowego są silniej lub mniej dociskane do sprężyn naciskowych (15). Zależnie od warunków glebowych, według poniższego zestawienia, należy bardziej lub mniej ustawiać sprężyny. Śruba podpory nośnej dyszla (B) musi siedzieć przy tym zawsze z przodu, w otworach wzdłużnych (3).

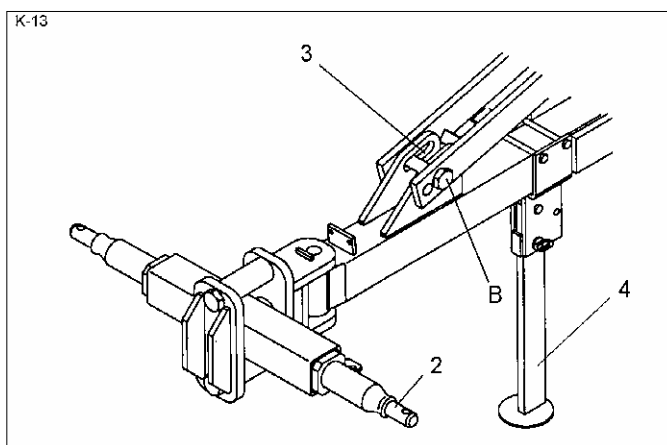

Gleby lekkie

(mały nacisk)

Wieszak pola zestawu uprawowego leży na ramieniu nośnym. Ciężar ramy nośnej jest utrzymywany przez ciągnik.

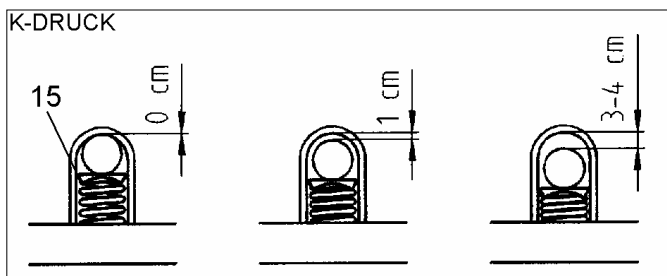

Gleby średnie

(średni nacisk)

Odstęp ok. 1 cm pomiędzy wieszakiem i ramieniem nośnym. Przez sprężyny (15) pole zestawu uprawowego jest obciążane przez jedną część ciężaru ramy nośnej.

Gleby ciężkie

(wysoki nacisk)

Odstęp ok. 3 - 4 cm pomiędzy wieszakiem i ramieniem nośnym. Przez sprężyny (15) pole zestawu uprawowego jest obciążane przez dużą część ciężaru ramy nośnej.

9.3 Włóki tnące

9.3.1 Regulacja włók niwelujących

Przestawić wrzeciona nastawcze (16) przednich i tylnych włók niwelujących do oporu w kierunku ruchu wskazówek zegara i następnie należy je cofnąć w kierunku przeciwnym do ruchu wskazówek zegara o ok. 4 - 5 obrotów. (Włóki tnące są ustawione prawidłowo wtedy, gdy zbierają glebę do wału strunowego.)

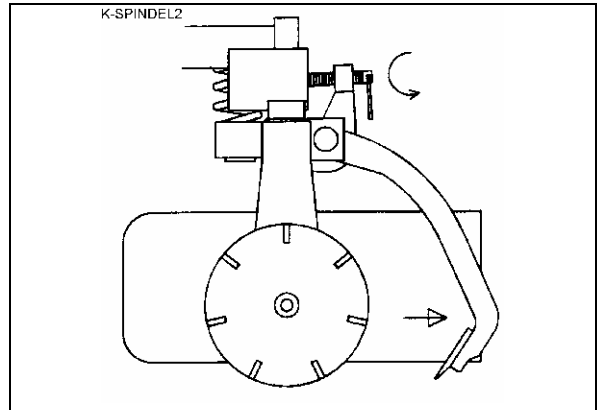
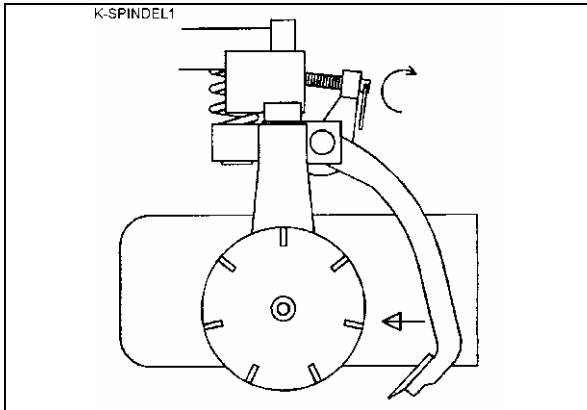

9.3.2 Sprężyny powrotne

Jeśli włóki tnące spiętrzają, już ze względu na swoją masę własną, za dużo gleby do wału strunowego, można zamontować tzw. sprężyny powrotne (RF), które zapobiegają „przechylaniu się” włók niwelujących w dół i do przodu. Sprężyny powrotne muszą być naprężone wstępnie w taki sposób, aby włóki tnące nie mogły przechylić się w dół, gdy agregat uprawowy jest podnoszone.

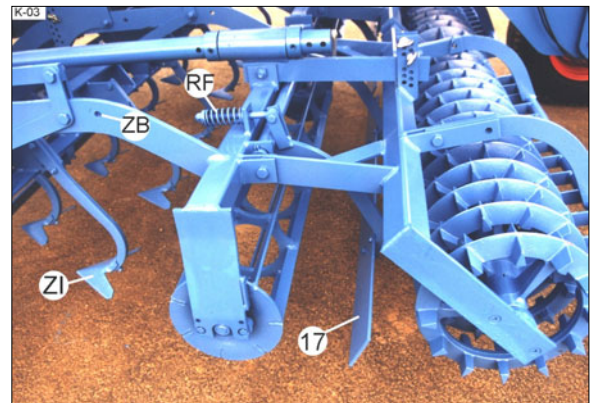

9.3.3 Hydrauliczna regulacja włók niwelujących

Dodatkowo do regulacji wrzeciona można hydraulicznie „otwierać” włókę tnącą. Jest to wymagane np. wtedy, gdy na zmiennych podłożach zebrana jest zbyt duża ilość gleby. Podstawowe ustawienie odbywa się za pomocą wrzeciona (16). Za pomocą regulacji kołkiem (29) droga regulacji odpowiedniej włóki niwelującej jest ograniczona. W ten sposób zapobiega się temu, aby włóka tnąca nie za wysoko podnosiła się po włączeniu hydraulicznej regulacji włóki niwelującej i tym samym niewystarczająco wyrównywała glebę.

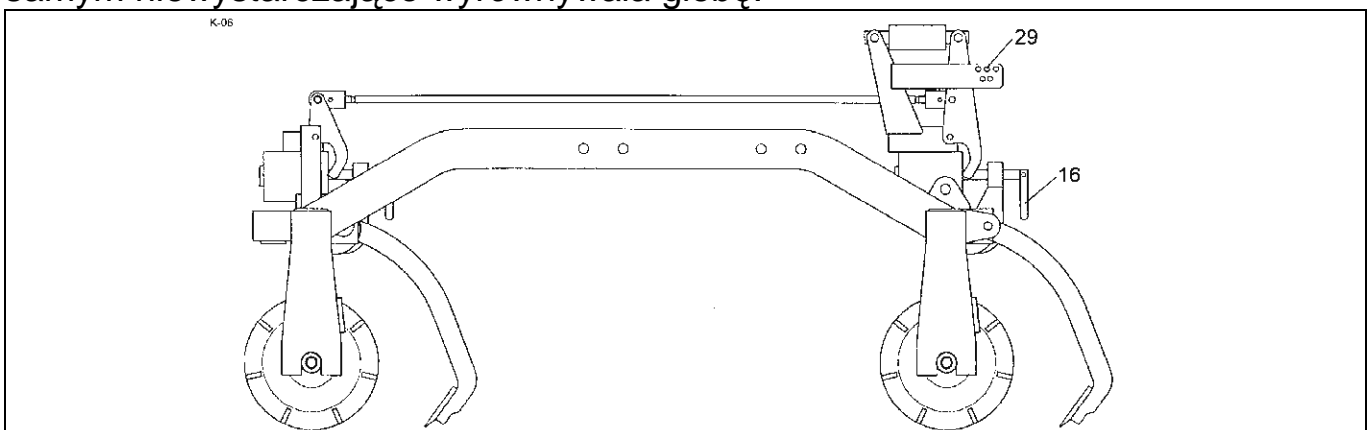

9.4 Głębokość pracy zębów roboczych

Poprzez przełożenie kołków wtykanych (AP) regulowany jest głębokość robocza zębów (ZI). Głębokość robocza może być przestawiana stopniowo o ok. 1,5 cm. Odchylenie zębów w górę zapobiegają kołki wtykane (US).

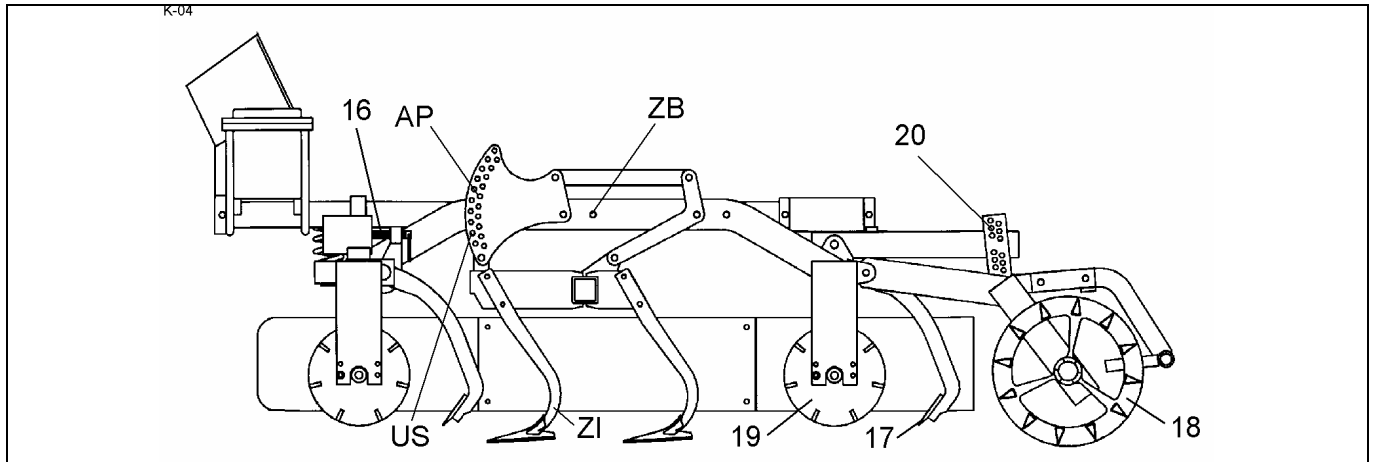

9.5 Przekładanie ram bron

Ramy bron są zamontowane na ramie głównej w sposób umożliwiający przekładanie. Seryjnie ramy bron są montowane „z przodu”. Tylko, gdy pracują zęby robocze, np. porostach, ramy bron powinny być przekładane do tyłu. Do tego celu służą dodatkowe otwory (ZB) w ramie głównej.

9.6 Rozkład nacisku na tylny wał strunowy oraz wał Crosskill

a) Mechanizm jezdny bez zaworu przelewowego

Podczas pracy mechanizm jezdny jest nieco podnoszony, co powoduje dodatkowy nacisk na wał strunowy i Crosskill.

Jeśli nacisk jest za duży i wały się obniżają lub za bardzo wgłębiają w grunt, zaleca się przełączenie układu hydraulicznego mechanizmu jezdnego w położenie pływające. Mechanizm jezdny pozostawia wtedy za sobą ślady na glebie, które nie są jednak istotne ze względu na niewielki ciężar.

b) Mechanizm jezdny z zaworem przelewowym

Nacisk na wał strunowy i Crosskill oraz tym samym nacisk mechanizmu jezdnego jest regulowany zaworem przelewowym (ÜS) za pomocą pokrętła (SR).

Obrót pokrętła (SR) w kierunku ruchu wskazówek zegara

=> większe odciążenie mechanizmu i większy nacisk na wały

Obrót pokrętła (SR) w kierunku przeciwnym do ruchu wskazówek zegara

=> mniejsze odciążenie mechanizmu i mniejszy nacisk na wały

Odpowiednie ustawienie odciążenia mechanizmu jezdnego może być odczytane na rowkach pokrętła (SR) zaworu

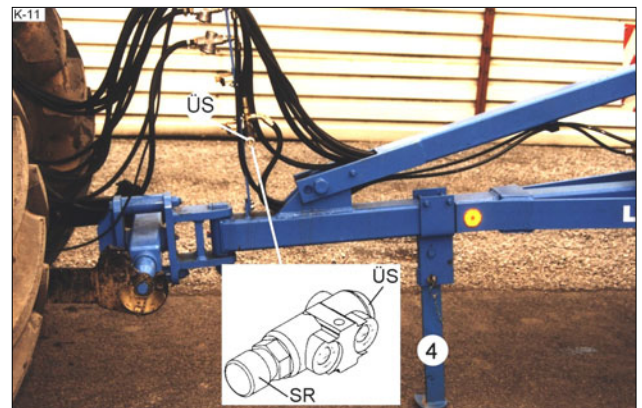

przelewowego (ÜS).

Akumulator hydrauliczny (HS) zapewnia, że zestaw uprawowy może się dostosowywać do podłoża niezależnie do mechanizmu jezdny. Jeśli po obrocie na poprzeczniku zestaw uprawowy zostanie ponownie opuszczony, urządzenie sterownicze musi być ok. 5 sekund włączone w położenie opuszczone, aby można było ponownie odtworzyć ciśnienie w układzie hydraulicznym.

9.7 Rozkład nacisku między wałem Crosskill i tylnym wałem strunowym

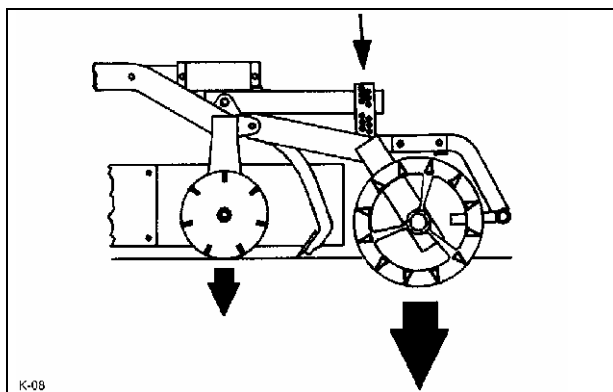
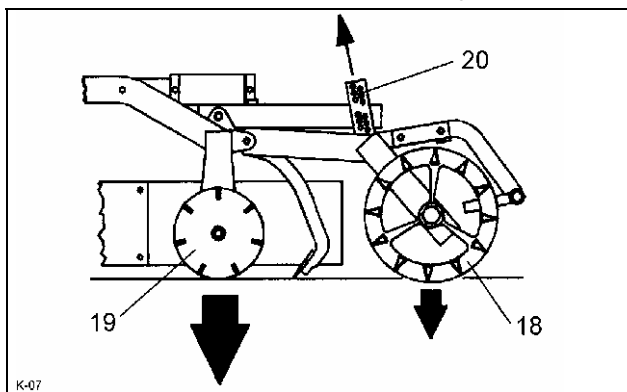

Rozkład nacisku wału Crosskill (18) i tylnego wału strunowego (19) jest regulowany kołkiem (20).

9.8 Tarcze boczne

Tarcze boczne mają za zadanie zapobieganie tworzenia się redlin. Ilustracja pokazuje fabrycznie ustawienie środkowe = ustawienie podstawowe tarcz bocznych regulowanych na wysokość i obracanych. Tarcze boczne mogą być regulowane, w razie potrzeby, wyżej lub niżej.

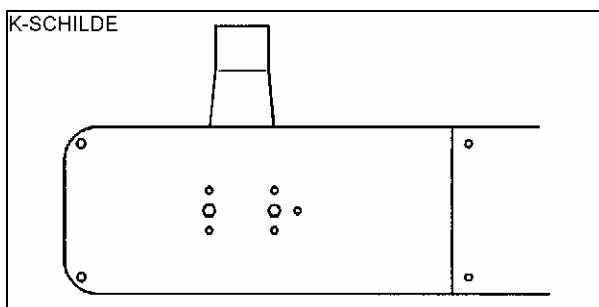

9.9 Spulchniacz śladu

Spulchniacze śladu (SL) powinny być ok. 2 - 5 cm niżej niż podłoże pod śladem. Za płytkie ustawienie prowadzi do tego, że na powierzchnię wynoszone za dużo wilgotnej gleby. Wymagane ustawienie głębokości odbywa się poprzez zmianę położenia odpowiedniego sworznia (ST). W celu dostosowania do istniejącego śladu ciągnika spulchniacz śladu jest przesuwany na boki po zwolnieniu śruby (S) na uchwycie (TR). Po każdej regulacji zabezpieczyć kołek i ponownie dokręcić śrubę (S).

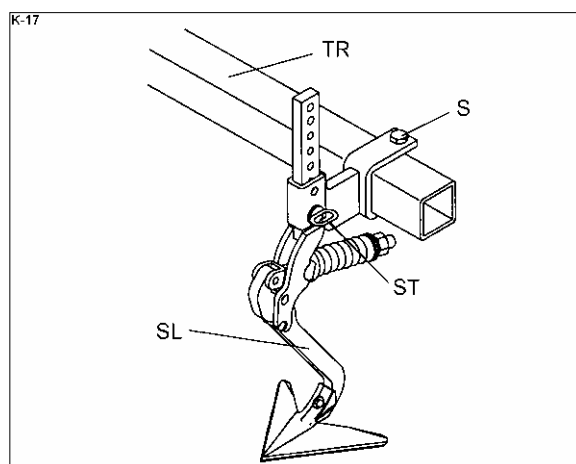

- Przeczytać i przestrzegać 'Ogólne wskazówki bezpieczeństwa!' Patrz akapit 1!

10 AKCESORIA

10.1 K 700 Mechanizm kierowniczy

Starsze ciągniki K 700 z układem hydraulicznym bez regulacji położenia muszą być wyposażone w mechanizm kierowniczy K 700 z belką zaczepową K 700 i ogranicznikiem głębokości. Za pomocą ogranicznika głębokości regulowana jest wysokość dolnych cięgien trzypunktowego układu zawieszenia.

10.2 Przewód hydrauliczny

Jeśli podwieszony lub zamocowany ma być pneumatyczny siewnik rzędowy z hydraulicznym napędem dmuchawy, Kompaktor musi być wyposażony w wymagane przewody hydrauliczne.

10.3 Rurowy wał

W miejsce płaskiego wału strunowego Kompaktor może być wyposażony rurowy wał strunowy, które są szczególnie zalecane do gleb lekkich, i to tam, gdzie konieczne jest mniej intensywne kruszenie.

10.4 Wał rurowy

W miejsce wału Crosskill dostępne są wały rurowe, które są znacznie lżejsze i dbają o lepsze prowadzenie głębokie w lżejszych glebach.

11 STEROWANIE HYDRAULICZNE

11.1 Zawór 6/2-drożny

Dzięki zaworowi 6/2-drożnemu (62) urządzenie sterownicze ciągnika może być oszczędzane. Za pomocą zaworu można dowolnie składać lub rozkładać zestaw uprawowy lub uruchamiać dźwąg podnoszący jak i podnoszenie redlic siewnika Solitair.

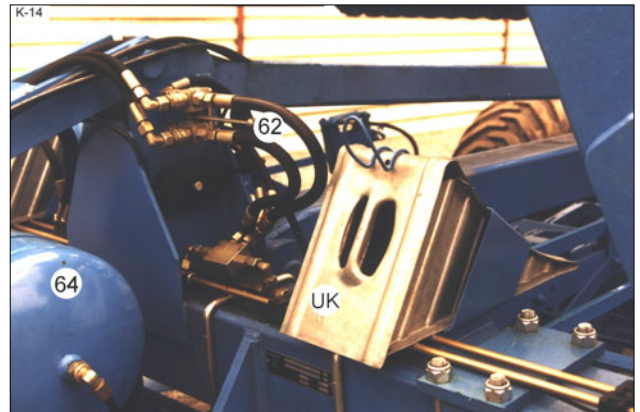

11.2 Elektryczny blok sterowniczy

Elektryczny blok sterowniczy L8S (SB) jest uruchamiany ze skrzynki sterowniczej (BX) z siedzenia operatora ciągnika. Za jego pomocą można podnosić zestaw uprawowy, podnosić włókę siewną Solitair, składać i rozkładać zestaw uprawowy i ramę z redlicami, jak i uruchamiać znacznik śladu.

ZKA-31

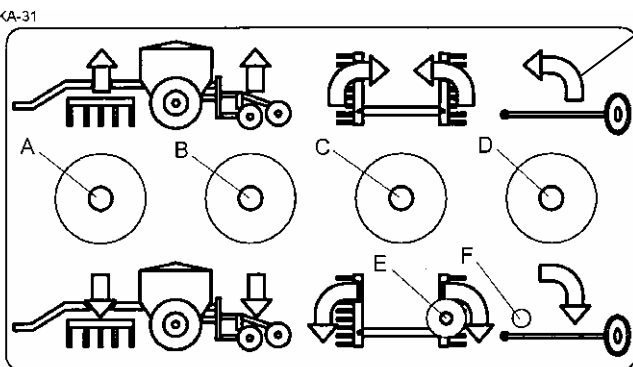

BX

- A = Podnoszenie zestawu uprawowego
- B = Podnoszenie redlic
- C = Przyrząd do wychyłu
- D = Uruchamianie znacznika
- E = Włącznik i wyłącznik
- F = Kontrolka

Możliwe są dwa położenia robocze, które są regulowane wstępnie śrubą nastawczą (S1) na bloku sterowniczym.

a) Ustawienie robocze z ciśn. stałym

Należy do oporu wykręcić śrubę nastawczą (S1), aby osiągnąć położenie robocze "Ciśnienie stałe". W tym położeniu olej przepływa swobodnie z pompy przez blok sterowniczy z P do T z powrotem do zbiornika. Jednoczesna praca innych odbiorników na ciągniku, np. dmuchawy, hydrauliki tylnej i czołowej nie jest możliwa.

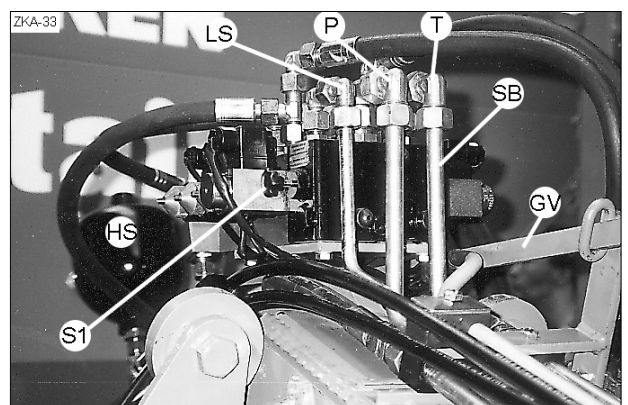

b) Położenie robocze ze stałym ciśnieniem

Należy do oporu wkręcić śrubę nastawczą (S1), aby osiągnąć położenie robocze "Ciśnienie stałe". Olej jest cały czas pod ciśnieniem roboczym na bloku sterowniczym. Teraz można uruchamiać poszczególne odbiorniki Kompaktora KA-C i siewnika Solitair 9 KA. Jednoczesny napęd przez dodatkowe urządzenie sterownicze jest możliwe. Jeśli używane jest przyłącze LS bloku sterowniczego, możliwa jest również praca Load-Sensing z komunikatem zwrotnym obciążenia.

12 MONTAŻ I DEMONTAŻ SIEWNIKA SOLITAIR

12.1 Informacje ogólne

Zestaw uprawowy Kompaktor KA-C jest dostarczany z elementami łączeniowymi do podłączenia siewnika rzędownego Lemken Solitair.

Elementy łączeniowe zawierają dwie płytki wsporcze (SP), które jak pokazano na ilustracji, są przykręcone do konstrukcji podwozia. Dzięki nim można łatwo zamocować siewnik rzędowny Lemken Solitair do mechanizmu jezdowego (11).

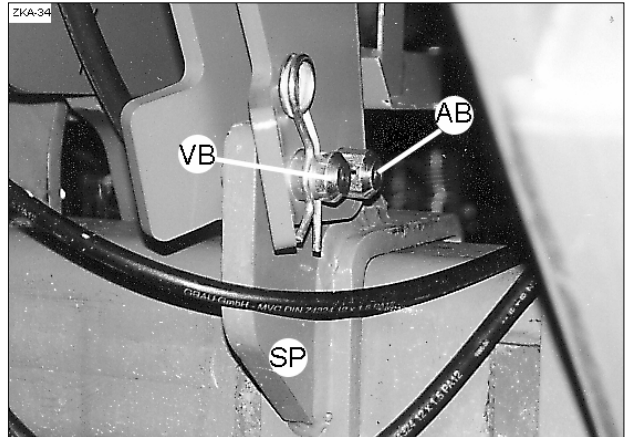

12.2 Montaż siewnika rzędownego

- Odblokować i wyciągnąć przednie sworznie (VB).
- Ostrożnie podjechać ciągnikiem z podwieszonym Kompaktorem KA-C do ustawionego na wspornikach siewnika rzędownego Solitair na odległość, aż hak (FO) znajdzie się pod zaczepem górnego łącznika a płytki wsporcze (SP) znajdą się pod dolnymi zaczepami (AB).
- Podłączyć przewody hydrauliczne siewnika Solitair 9 KA według akapitu 4.8 do konsoli przyłączeniowej zestawu uprawowego.
- Odblokować ramę redlicową (12).
- Nieznacznie opuścić siewnik Solitair za pomocą podnośników hydraulicznych siewnika, aż osiadzie on zaczepem górnego łącznika na haku (FO) a sworznie (AB) oprą się na płytkach wsporczych (SP).
- Zamontować przednie sworznie (VB) i zablokować zatyczką sprężynującą.
- Podłączyć kabel elektryczny.
- Podnieść ramę redlicową i wyciągnąć wsporniki oraz zablokować środkowe wsporniki postojowe, podnieść i ponownie zablokować.

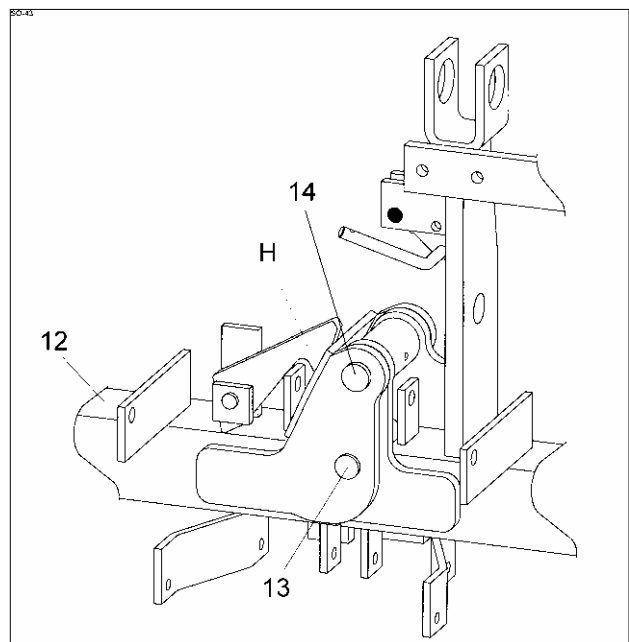
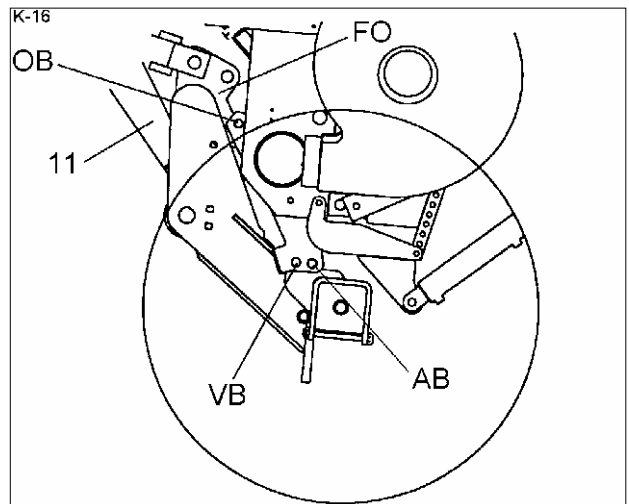

Patrz instrukcja obsługi Solitair 9 KA.

12.3 Demontaż siewnika rzędogo Solitair

- Siewnik rzędogo Solitair musi być odstawiany zawsze na równe i stabilne podłoże.
- Przed demontażem należy dokładnie opróżnić skrzynię na materiał siewny i otworzyć zawór odcinający podnoszenia włók siewnych.
- Rozłożyć ramę redlicową i zablokować ją.
- Podnieść za pomocą podnośnika hydraulicznego redlice i wsunąć wsporniki (9) po bokach w ramie redlic, do oporu oraz opuścić środkowy wspornik i zabezpieczyć go.
- Odblokować przednie sworznie (VB) i zdemontować.
- Następnie opuścić redlice i podnieść w ten sposób siewnik rzędogo Solitair 9 KA na tyle, aż sworznie górnego łącznika (OB) leżał będzie kilka centymetrów powyżej haka (FO).
- Zamknąć zawór odcinający!
- Odłączyć przewody hydrauliczne.
- Odłączyć kabel elektryczny.
- Sprawdzić, czy odłączone są wszystkie przewody hydrauliczne i kable elektryczne i następnie ostrożnie odsunąć zestaw uprawowy od odstawionego siewnika Solitair.

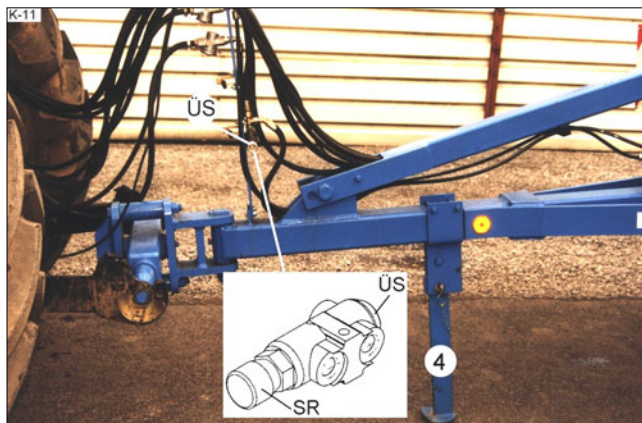

Patrz instrukcja obsługi Solitair 9 KA.



- Przeczytać i przestrzegać ogólne wskazówki bezpieczeństwa!
- Zawór przelewowy (ÜS) jest praktycznie regulowanym zaworem nadciśnieniowym. Przed montażem i demontażem należy ewentualnie lekko dokręcić pokrętko (SR), ponieważ przy za małym ustawieniu nacisku Solitair może nie być podnoszony lub przy uruchomieniu odpowiedniego urządzenia sterującego może opuścić się w sposób niekontrolowany!

13 HYDRAULICZNY DRAŻEK MOCOWANIA TRZYPUNKTOWEGO

13.1 Zawieszanie siewnika rządowego

Zestawy uprawowe Kompaktor KA-C są wyposażone w hydrauliczny sprzęg trzypunktowy o kategorii II do podwieszania siewnika rządowego (tylko w połączeniu z układem hamulcowym i ogumieniem 550/60-22.5). Siewnik rządowy jest połączony czopami z dolnymi zaczepami (32) sprzęgu trzypunktowego i zabezpieczany za pomocą zasuw zabezpieczającej (31). Same zasuw zabezpieczające (31) są zabezpieczane przez zapadki uchylne. Następnie zawiesza się górny łącznik (33) i zabezpiecza się go.

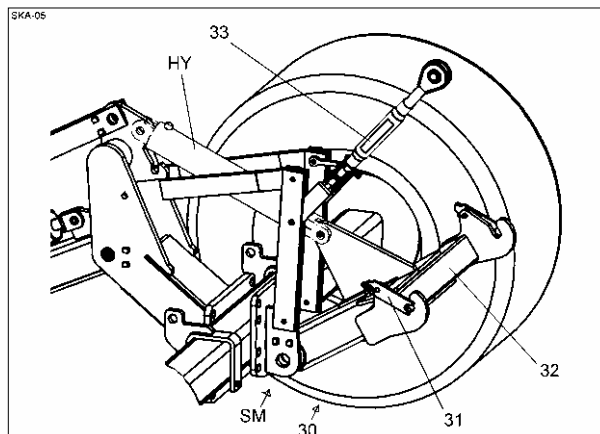

Urządzenie sterownicze hydraulicznego sprzęgu trzypunktowego musi być przełączone podczas pracy w położenie pływające. Podnoszenie siewnika rządowego odbywa się poprzez wsunięcie podnośnika hydraulicznego (HY). Przed jazdą transportową należy całkowicie podnieść siewnik rządowy i zamknąć zawór blokujący podnośnika hydraulicznego (HY).

13.2 Opuszczanie podwieszanego siewnika rządowego

Siewnik rządowy jest opuszczany w następujący sposób:

- Otworzyć zawór odcinający podnośnika hydraulicznego (HY) przy zamkniętym zaworze sterowniczym ciągnika.
- Następnie przestawić urządzenie sterownicze ciągnika – z siedzenia ciągnika – na opuszczanie i odpowiednio opuścić siewnik rządowy.

Uwaga: Dokręcić nakrętkę kontruującą tylnego drążka kierującego po każdej regulacji!



- Przeczytać i przestrzegać ogólne wskazówki bezpieczeństwa oraz wskazówki bezpieczeństwa „Instalacja hydrauliczna“!
- Patrz również instrukcja obsługi danego producenta siewnika rządowego!

14 ZNACZNIK ŚLADU

Kompaktor KA-C jest wyposażony w znaczniki śladu, które są regulowane do środka śladu ciągnika.

15 KOREKTY USTAWIEŃ

Przedni wał strunowy ma za duży nacisk

- Podnieść nieznacznie zaczep trzypunktowy ciągnika.

Przedni wał strunowy ma za mały nacisk

- Opuścić nieznacznie zaczep trzypunktowy ciągnika.

Włóki tnące spiętrzają z tyłu i przodu za dużo gleby; wał strunowy zatrzymuje się lub przesuwają.

- Ustawić wrzeciono (16) nastawcze włók niwelujących w kierunku przeciwnym do kierunku ruchu wskazówek zegara. Obrócić odpowiednio o $\frac{1}{2}$ - 1 obroty i skontrolować rezultat. Przy regulacji włóki niwelującej zredukować spiętrzanie poprzez "Nacisk".

Głębokie ślady pozostają widoczne i nie są pokrywane

- Przeszawić wrzeciono (16) włók niwelujących w kierunku obrotu wskazówek.

Tyłny wał strunowy ma za duży nacisk (wał Crosskill ma za mały nacisk).

- Wetknąć kołki wału (20) Crosskill w następane wyższe otwory.

Tyłny wał strunowy ma za duży nacisk (wał Crosskill ma wystarczający nacisk).

- Włączyć układ hydrauliczny mechanicznym jezdny bez zaworu przelewowego w położenie pływające; W mechanicznym jezdny z zaworem przelewowym obrócić pokrętło (SR) w kierunku przeciwnym do obrotu wskazówek zegara i włożyć sworzeń wału Crosskill w następane wyższy otwór.

Tyłny wał strunowy ma za mały nacisk (wał Crosskill ma za duży nacisk).

- Wetknąć kołki wału (20) Crosskill w następane niższe otwory.

Tyłny wał strunowy ma za mały nacisk (wał Crosskill ma za mały nacisk)

- Podnieść mech.jezdny (bez zaworu przelewowego) ; W mechanicznym jezdny z zaworem przelewowym obrócić pokrętło (SR) w kierunku obrotu wskazówek zegara.

Tyłny wał strunowy ma za duży nacisk
Wał Crosskill ma za duży nacisk.

- Włączyć układ hydrauliczny mechanicznym jezdny bez zaworu przelewowego w położenie pływające; W mechanicznym jezdny z zaworem przelewowym obrócić pokrętło (SR) w kierunku przeciwnym do obrotu wskazówek zegara.

Ze względu na spulchnioną już ziemię tylny wał strunowy zaczyna się wolniej obracać niż przedni wał strunowy. Nie wymaga to korekty ustawienia. Jeśli tylny wał strunowy zatrzyma się, może być on

1. Za wysoko ustawiony = za mały
 - niżej włożyć kołek (20), kontakt z ziemią, błędny napęd
2. Ustawiony za płytko = przesuwa się
 - głębiej wetknąć kołek (20),
3. Włóka tnąca zbiera za dużo gleby = hamuje
 - przestawić wrzeciono (16) włóki w kierunku przeciwnym do kierunku ruchu wskazówek zegara
Zredukować działanie spiętrzające.

16 KONSERWACJA

16.1 Informacje ogólne

Wszystkie miejsca smarowania muszą być uzupełniane jakościowym i ekologicznym smarem, według planu smarowania.

Miejsca smarowania (SM) znajdują się w następujących miejscach:

- 3 króćce smarowe na przegubie krzyżowym mechanizmu drążka kierującego,
- 2 króćce smarowe na ramie uchylnej,
- 1 króćce smarowe na przegubie uchylnym podwozia,
- 5 króćce smarowe na przekładni kierującej,
- 6 króćce smarowe na drążku hamulcowym i
- 1 króciec smarowy na hydraulicznym drążku trzypunktowym

Przed dłuższą przerwą w pracy (przerwą zimową) i bezpośrednio po niej - przed kolejnym zastosowaniem - należy posmarować wszystkie punkty smarowania i nałożyć nieco smaru na kołki wtykowe i urządzenia nastawcze.

Niepowleczone powierzchnie redlic tarczowych podwójnych należy na okres dłuższej przerwy w pracy posmarować smarem nieszkodliwym dla środowiska, aby zapobiec powstawaniu rdzy. Należy również nasmarować tłoczyska za pomocą smaru niezawierającego kwasu, jeśli Kompaktor nie jest wykorzystywany przez dłuższy czas.

Wszystkie śruby i nakrętki należy sprawdzać po raz pierwszy po 10 godzinach pracy, a później, co 20 godzin pracy i w razie potrzeby dociągać.

Zużyte redlice, włóki tnące i zęby muszą być wymieniane terminowo, aby elementy je wspierające nie były narażone wskutek tego na zużycie. Stosować tylko oryginalne części firmy Lemken!

Łożyska redlic tarczowych podwójnych i krażki dociskowe nie wymagają konserwacji; nie trzeba ich smarować.

Łożyska wałeczkowo-stożkowe kół muszą być regularnie kontrolowane i w razie potrzeby wyregulowane.

Regularnie sprawdzać węże hydrauliczne. Należy niezwłocznie wymieniać porwane i uszkodzone węże wysokociśnieniowe! Najpóźniej w 6 lat po dacie produkcji na przewodach hydraulicznych należy je wymienić na oryginalne przewody giętkie LEMKEN.

Instalację oświetlenia należy sprawdzić przed każdą jazdą na drodze!

Ważne: W pierwszych 6 tygodniach nie czyścić urządzenia strumienicą parową; po tym okresie tylko z odstępem dyszy 60 cm przy maks. 100 bar i 50° C

16.2 Plan smarowania

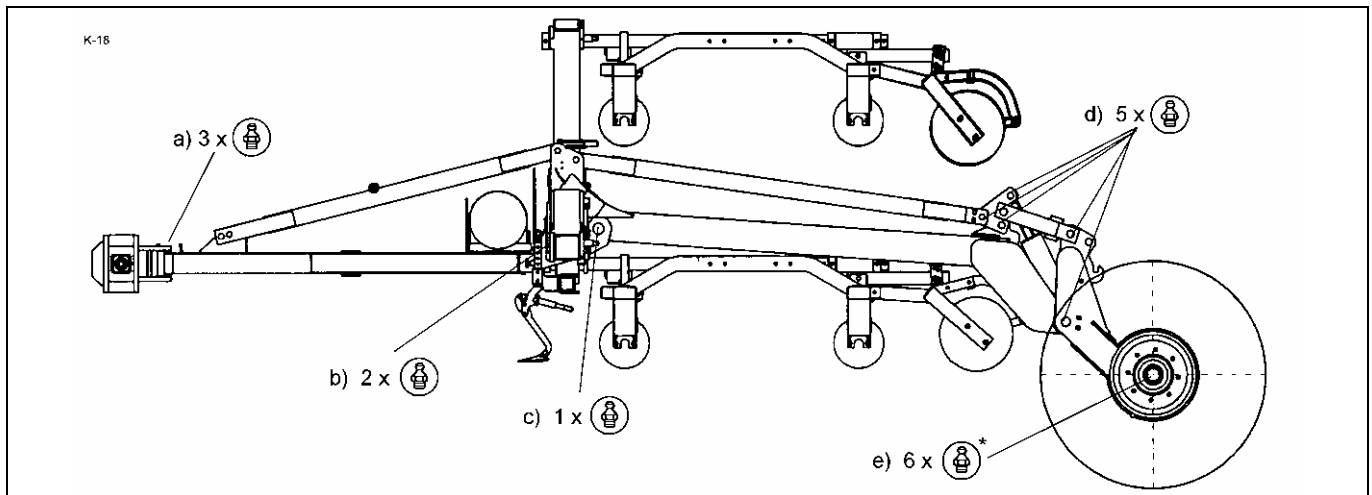

* tylko przy układzie hamulcowym

a) Nasmarować, co 8 godzin eksploatacji

b) Nasmarować, co 40 godzin eksploatacji

c) Nasmarować, co 8 godzin eksploatacji

d) Nasmarować, co 8 godzin eksploatacji

e) Nasmarować, co 40 godzin eksploatacji

16.3 Układ hamulcowy

Zawór odwadniający

Regularnie uruchamiać zawór odwadniający (63) w celu odwodnienia zasobnika (64).



Okładziny hamulcowe

Zużyte okładziny hamulcowe należy wymieniać.

Filtr czyszczący

Filtry czyszczące (65) należy czyścić, co 50 godzin eksploatacji. W tym celu należy zdemonstować obejmy zabezpieczające (66) poprzez ich ściśnięcie. Po czyszczeniu (sprężonym powietrzem) filtra, ponownie zamontować filtr i zabezpieczyć obejmami zabezpieczającymi.



Odłączanie przewodów hamulcowych

Po odłączeniu czerwonego przyłącza (przewód rezerwy) nastąpi hamowanie = hamowanie automatyczne. W pojedynczym wypadku hamulec może być wyzwalany uruchomieniem regulatora siły hamowania. Patrz akapit 5.1.



- Przeczytać i przestrzegać 'Ogólne wskazówki bezpieczeństwa' oraz wskazówki bezpieczeństwa 'Konserwacja'! Patrz akapit 1!

17 MECHANIZM JEZDNY

17.1 Opony

Mechanizm jezdny zestawów uprawowych jest wyposażony w opony 550/60-22.5 lub 12.5/80-18.

Jeśli Kompaktor ma być stosowany w kombinacji z siewnikiem rzędowym, musi być on wyposażony w ogumienie 550/60-22.5.

Ilość PR i określenie profilu jest wytłoczone na oponie. Uszkodzone lub zużyte opony należy natychmiast wymienić. Należy przestrzegać następujące minimalne i maksymalne dopuszczalne ciśnienia powietrza w oponach:

Opony	PR	Nr art.	Profil	Ciśnienie pow. (bar)	
				min	max
12.5/80-18	10	550 8874	AW	1,5	3,1
550/60-22.5	12	550 8872 (RE)	T404	0,8	2,9
550/60-22.5	12	550 8873 (LI)	T404	0,8	2,9



- Przeczytać i przestrzegać ogólne wskazówki dot. bezpieczeństwa i wskazówek w rozdziale "Opony"!
- W połączeniu 12.5/80-18 siewnik rzędowy nie może być doczepiany do Kompaktora KA-C.

17.2 Hamulce

Jeśli Kompaktor KA-C ma być transportowany z siewnikiem rzędowym na drogach publicznych, musi być on wyposażony w dwuobwodowy pneumatyczny układ hamulcowy. Kompaktor musi być generalnie wyposażony w układ hamulcowy, jeśli ciągnący go ciągnik nie osiąga przepisowego opóźnienia hamowania. Patrz akapit 4.7 i 5!



- Przeczytać i przestrzegać ogólne wskazówki dot. bezpieczeństwa i wskazówek w rozdziale "Hamulce"!

18 WSKAZÓWKI DOTYCZĄCE JAZDY DROGAMI PUBLICZNYMI

18.1 Informacje ogólne

Zgodna z przepisami instalacja oświetleniowa, oznakowanie i wyposażenie są seryjnym podzespołem zestawu uprawowego Kompaktor KA-C.

Kompaktor KA-C może poruszać się w Niemczech na drogach publicznych wyłącznie z pozwoleniem. Dopuszczenie do ruchu można otrzymać po zbadaniu agregatu uprawowego przez TÜV oraz po przedłożeniu wystawionej przez TÜV ekspertyzy we właściwym urzędzie komunikacji.

Wymagana do przedłożenia w TÜV homologacja jest dołączona do każdego agregatu uprawowego lub można ją zażądać z zakładu produkcyjnego.

18.2 Dopuszczalna prędkość transportowa

- Z ogumieniem 550/60-22.5 i w połączeniu z dwuobwodowym pneumatycznym układem hamulcowym Kompaktor KA-C jest dopuszczony do prędkości transportowych do 50 km/h, również z nabudowanym lub podczepionym siewnikiem rzędowym Solitair.
- Z ogumieniem 550/60-22.5 bez układu hamulcowego Kompaktor KA-C jest dopuszczony do prędkości do 30 km/h. Nie można doczepiać lub nabudowywać siewnika rzędowego.
- Z ogumieniem 12.5/80-18 maksymalna prędkość dopuszczalna wynosi 30 km/h. Nie można doczepiać lub nabudowywać siewnika rzędowego.

19 DANE TECHNICZNE

Kompaktor KA-C z układem hamulcowym

Kompaktor	Ciężar ok. kg (z gęsiostopkami G25)	Ogumienie 550/60-22.5		
		Obciąż. ok. kg	Dopuszczalny ciężar całk. kg	Dopuszczalne obciąż na oś kg
K 450 A-C	3.660	1.450	8.500	8.000
K 500 A-C	3.780	1.500	8.500	8.000
K 600 A-C	4.380	1.600	8.500	8.000

Kompaktor KA-C bez układu hamulcowego

Kompaktor	Ciężar ok. kg (z gęsiostopkami G25)	Ogumienie 550/60-22.5 lub 12.5/80-18		
		Obciąż. ok. kg	Dopuszczalny ciężar całk. kg	Dopuszczalne obciąż na oś kg
K 450 A-C	3.660	1.450	5.000	3.000
K 500 A-C	3.780	1.500	5.000	3.000
K 600 A-C	4.380	1.600	5.000	3.000

20 UWAGI

Ponieważ zakres dostawy odnosi się do zlecenia, wyposażenie Państwa agregatu uprawowego może się nieco różnić od niektórych opisów i rysunków. Aby móc dostosowywać nasz agregat uprawowy do stale rozwijającego się poziomu technicznego, musimy zastrzec sobie prawo do zmian w kształcie, wyposażeniu i technice.

21 HAŁAS

Poziom hałasu zestawu uprawowego KOMPAKTOR KA-C wynosi podczas pracy poniżej 70 dB (A).

22 ZŁOMOWANIE

Przy złomowaniu urządzenia, przed demontażem pojedyncze części urządzenia należy złożyć i całkowicie opuścić.

Złomowanie może przeprowadzić tylko osoba odpowiednio przeszkolona.

23 DEKLARACJA PRZEKAZANIA / GWARANCJA

Zwracamy uwagę, że tylko po odesłaniu wypełnionej i podpisanej deklaracji przekazania można dochodzić roszczeń gwarancyjnych wobec firmy LEMKEN.

OŚWIADCZENIE UE O ZGODNOŚCI

zgodnie z dyrektywą UE 89/392/EWG

Déclaration de conformité pour la CEE

conforme à la directive de la CEE 89/392/CEE

EG-Conformiteitsverklaring

overeenkomstig de EG-richtlijn 89/392 EWG

My,
Nous, Lemken GmbH & Co. KG
Wij, Weseler Str. 5
D-46519 Alpen,

oświadczamy wyłącznie na własną odpowiedzialność, że produkt
déclarons sous notre seule responsabilité que le produit
verklaren enig in verantwoording, dat het product

LEMKEN Kompaktor KA-C

(Wyrób, typ/Marque, modèle/Fabricant, type)

(Nr fabryczny.)

do którego odnosi się niniejsze oświadczenie, odpowiada w zakresie wyposażenia fabrycznej dostawy podstawowym wymaganiom bezpieczeństwa i higieny pracy wg dyrektywy UE 89/392/EWG.

faisant l'objet de la déclaration est conforme aux prescriptions fondamentales en matière de sécurité et de santé stipulées dans la Directive de la CEE 89/392/CEE.

waarop deze verklaring betrekking heeft, met de desbetreffende grondlegende veiligheids- en gezondheidseisen van de EG-richtlijnen 89/392/EWG overeenkomt.

Dla prawidłowej realizacji zawartych w dyrektywach UE wymagań bezpieczeństwa i higieny pracy uwzględniono w szczególności następujące normy i specyfikacje techniczne:

Pour mettre en pratique dans les règles de l'art les prescriptions en matière de sécurité et de santé stipulées dans les Directives de la CEE, il a été tenu compte des normes et des spécifications techniques suivantes:

Om de veiligheids- en gezondheidseisen, die in EG-richtlijnen vermeld zijn, in juiste vorm om te zetten, is/zijn van volgende normen en/of technische specificaties gebruik gemaakt:

EN 292 - 1 (11.91),**EN 292 - 2 (11.91).**

(Tytuł i/lub nazwa oraz data wydania norm i specyfikacji technicznych /Titre et/ou numéro et date de publication des normes et/ou des spécifications techniques/Titel en/of nummer alsook datum van de uitgave van de normen en/of van de technische specificaties)

Alpen, den

(Miejsce i data wystawienia / Lieu
et date/Plaats en datum van de verklaring)

(Podpis osoby uprawnionej /Nom de la personne
autorisée/Naam van bevoegd persoon)



G. Giesen
(Entwicklung und Konstruktion)

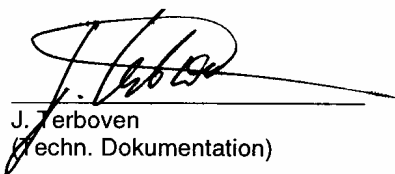

J. Terboven
(Techn. Dokumentation)